

**STANDAR OPERASIONAL PROSEDUR
DESIGN POSTER/SERTIFIKAT/LOGO DAN
LAIN-LAIN**

**SEKOLAH TINGGI AGAMA BUDDHA (STAB)
NALANDA**



**STAB NALANDA
Jl Pulo Gebang Permai No.107, RT013/RW04
Jakarta Timur
2021**



SOP
DESIGN POSTER/SERTIFIKAT/LOGO DAN LAIN-LAIN
SEKOLAH TINGGI AGAMA BUDDHA (STAB) NALANDA
JAKARTA

I. DASAR HUKUM

1. UU Nomor 12 Tahun 2012 tentang Pendidikan Tinggi.
2. Peraturan Pemerintah Republik Indonesia Nomor 46 Tahun 2019 Tentang Pendidikan Tinggi Keagamaan.
3. Peraturan Pemerintah Republik Indonesia Nomor 57 Tahun 2021 tentang Standar Nasional Pendidikan.
4. Peraturan Menteri Agama Republik Indonesia Nomor 3 Tahun 2005 tentang Sistem Pendidikan Perguruan Tinggi Agama Buddha Swasta.
5. Permendikbud Nomor 3 Tahun 2020 tentang Standar Nasional Pendidikan Tinggi.
6. STATUTA STAB Nalanda Tahun 2020.

II. PERSYARATAN

1. Design yang di inginkan.

III. PROSEDUR

1. Bagian IT menerima permintaan melakukan design poster/sertifikat/logo atau lain-lainnya dari semua unit lalu membuat layout design awal poster/sertifikat/logo atau lain-lainnya.
2. Unit kerja melakukan peninjauan apakah layout awal sudah cocok dengan yang dibutuhkan
3. Jika sudah di setujui oleh unit kerja maka bagian IT melakukan penyelesaian design berdasarkan layout awal, jika tidak maka bagian IT akan membuat layout yang sesuai keinginan.
4. Unit kerja melakukan pengecekan jika ada yang dibutuhkan untuk revisi atau tidak lalu bagian IT menyelesaikan design poster/sertifikat/logo atau lain-lainnya yang sudah sesuai

IV. WAKTU PELAYANAN : 6 Hari

V. BIAYA PELAYANAN : Rp. 1.000.000,-

VI. PRODUK PELAYANAN : Design poster/sertifikat/logo dan lain-lain







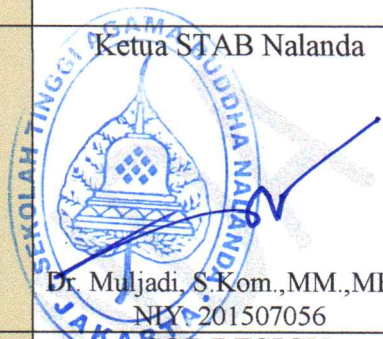





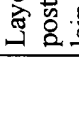

**SEKOLAH TINGGI AGAMA BUDDHA NALANDA
JAKARTA
STANDAR OPERASIONAL PROSEDUR (SOP)**

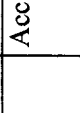
Jl Pulo Gebang Permai No.107, RT 013/RW 04, Pulo
Gebang Cakung, Jakarta Timur, Telp. (021) 48701213
Website : stabnalanda.ac.id
Email : stab_nalanda@yahoo.com

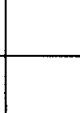
Nomor SOP	SOP-IT-2021-24
Tanggal Pembuatan	15 September 2021
Tanggal Revisi	
Tanggal Efektif	
Disahkan Oleh	Ketua STAB Nalanda  Dr. Muljadi, S.Kom., MM., MBA. NIM: 201507056
Judul SOP	SOP DESIGN POSTER/SERTIFIKAT/LO GO DAN LAIN-LAIN

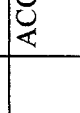
INFORMASI TEKNOLOGI/KOMPUTERISASI

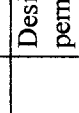
Dasar Hukum		Kualifikasi pelaksana	
1.	Undang-undang No. 20 tahun 2003 tentang Sistem Pendidikan Nasional.	1.	Memahami penggunaan <i>software design (PhotoShop, Corel, Illustrator, dll.)</i>
2.	Undang-undang No.12 tahun 2012 tentang Pendidikan Tinggi.	2.	Memiliki kreativitas yang tinggi
3.	Peraturan Pemerintah No. 4 tahun 2014 tentang Penyelenggaraan Pendidikan Tinggi dan Pengelolaan Pendidikan Tinggi.	3.	Dapat mengoperasikan komputer
4.	Peraturan Pemerintah No. 19 tahun 2005 tentang Standar Nasional Pendidikan.		
5.	STATUTA STAB Nalanda tahun 2020.		
Keterkaitan		Peralatan/Perlengkapan	
SOP Pengadaan Komputer		Komputer, Jaringan <i>Internet</i> , <i>Software Design</i>	
Peringatan		Pencatatan dan Pendataan	
Bila layout awal tidak disetujui maka diwajibkan untuk membuat layout ulang menyesuaikan dengan kepentingan		Disimpan/diarsipkan sebagai data <i>elektronik</i> dan Manual	

Prosedur (Flowchart)		Mutu Buku				
No.	Aktivitas	IT	UNIT KERJA	Persyaratan/ Perlengkapan	Waktu	Output
1	Bagian IT menerima permintaan melakukan design poster/sertifikat/logo atau lain-lainnya dari unit kerja.			Design yang diminta	1 Hari	
2	Membuat layout design awal poster/sertifikat/logo atau lain-lainnya.				1 Hari	Layout design awal dari poster/sertifikat/logo atau lain-lainnya
3	Melakukan peninjauan apakah layout awal sudah cocok dengan yang dibutuhkan.				1 Hari	Acc layout design awal
4	Melakukan penyelesaian design berdasarkan layout awal.			Layout awal design sudah diACC oleh ketua	1 Hari	
5	Melakukan pengecekan dan acc desain poster/sertifikat/logo yang sudah selesai.			Design jadi	1 Hari	ACC design
6	Design poster/sertifikat/logo atau lain-lainnya sudah selesai.				1 Hari	Design selesai sesuai permintaan